

**CROQUI DE LOCAÇÃO DE CERCA DE FECHAMENTO  
MEDIDAS CONSIDERANDO AS INCLINAÇÕES NO  
TERRENO**

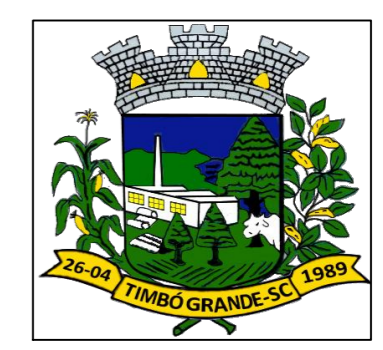
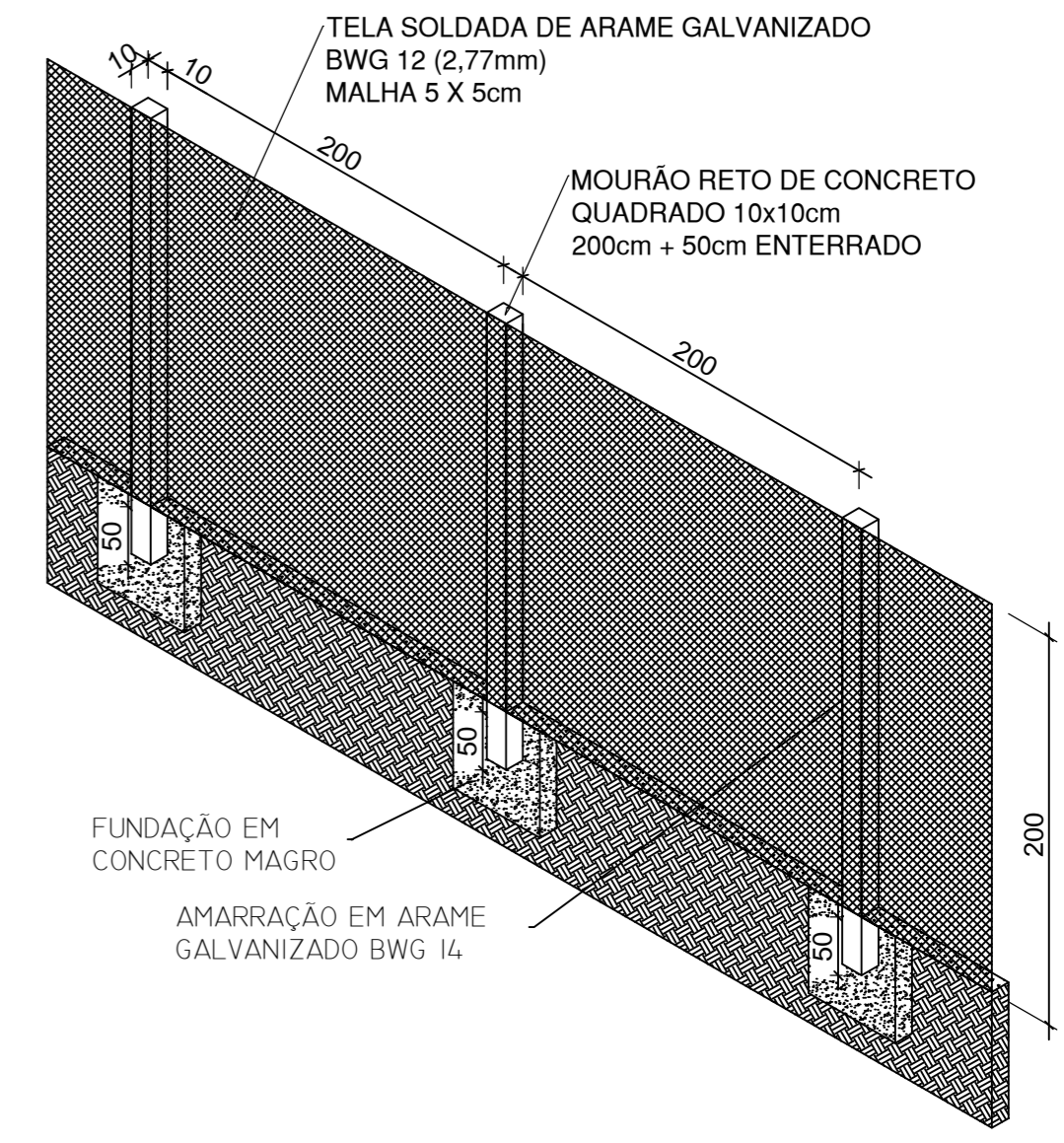
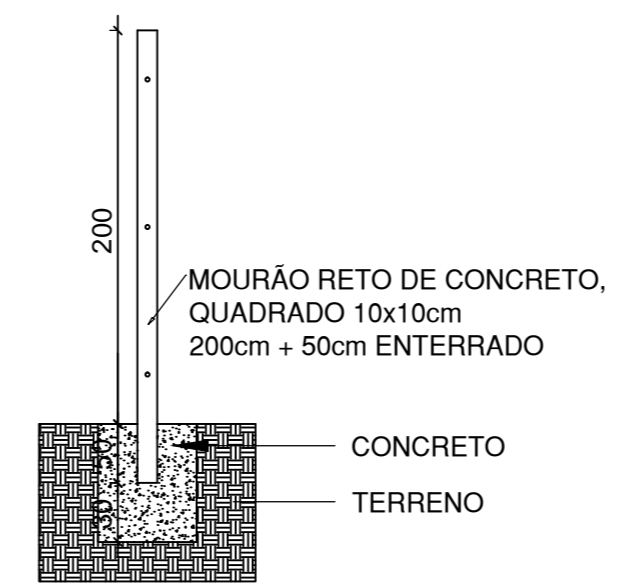
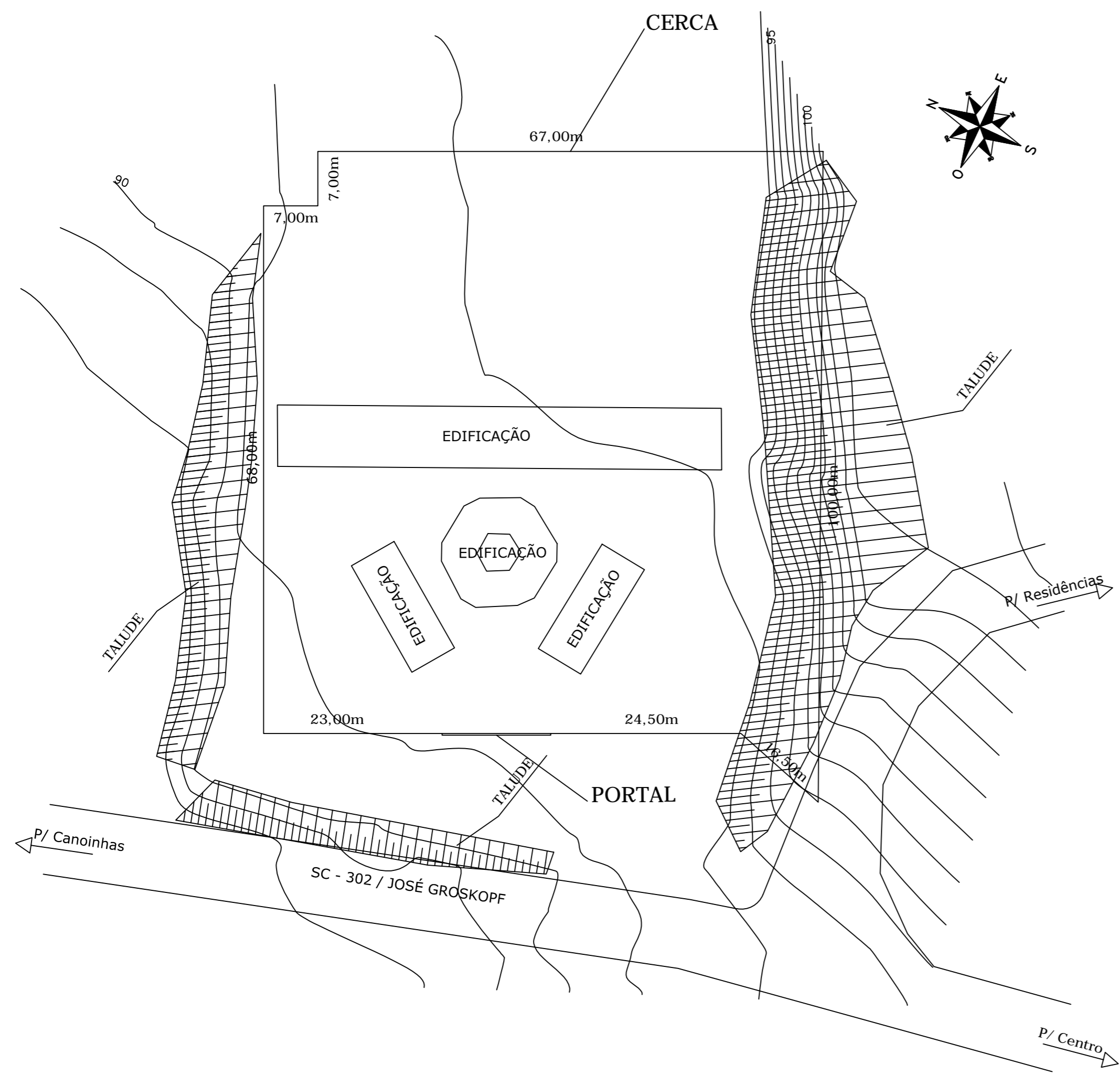

**MUNICÍPIO DE TIMBÓ GRANDE/SC**  
**PODER EXECUTIVO**  
**SECRETARIA MUNICIPAL DO DESENVOLVIMENTO ECONÔMICO**  
**SUSTENTÁVEL**  
**DEPARTAMENTO TÉCNICO DE ENGENHARIA**

RUA SANTA CECÍLIA, Nº 385 - CENTRO - 89545-000  
 TIMBÓ GRANDE - SC - FONE: (49) 3252-1214  
 E-MAIL: ENGENHARIA@TIMBOGRANDE.SC.GOV.BR

RESP. TÉCNICO	MUNICÍPIO DE TIMBÓ GRANDE
JOÃO FRANCISCO P.R.FRANÇA ENG. CIVIL - CREA/SC: 147271-1	CNPJ: 78.497.492/0001-60

OBRA: FECHAMENTO DE PÁTIO DE ESCOLA COM CERCA DO TIPO ALAMBRADO COM MOURÕES DE CONCRETO  
 LOCAL: ROD.SC 120 - BAIRRO MASSANEIRO -TIMBÓ GRANDE-SC

DESCRIÇÃO: LOCAÇÃO DA CERCA

PROJETO <b>ARQUITETÔNICO</b>	PROJETO	JOÃO F.	PROJETO Nº	FOLHA
	DESENHO	JOÃO F.		
	DATA	out./2019		
	ESCALA	INDICADA		
				01/01